

● 品名表示法

CERALOCK® (MHz)

(品名)	CS	T	CE	16M0	V	5	3	***	-R0
	①	②	③	④	⑤	⑥	⑦	⑧	⑨

① 型号

型号	
CS	陶瓷振荡子

② 频率 / 静电容量

代号	频率 / 静电容量
A	MHz电容器无内藏式
T	MHz电容器内藏式

③ 结构 / 尺寸

代号	结构 / 尺寸
LS	圆形引线型
CC	有盖片状型
CR/CE/CG	小盖片状型
CV	多层片状型
CW	小型多层片状型

④ 标称中心频率

由于四位字母数字表示。单位为赫兹 (Hz)。小数点由大写字母“M”表示。

⑤ 设计

代号	设计
G□□	厚度剪切模式
T/V□□	厚度扩展模式
X□□	厚度扩展模式 (第三个泛音)

□□表示初始频率允许偏差和负载容量。

CERALOCK® (kHz)

(品名)	CS	B	FB	500K	J58	***	-R1
	①	②	③	④	⑤	⑥	⑦

① 型号

型号	
CS	陶瓷振荡子

② 频率 / 静电容量

代号	频率 / 静电容量
B	kHz 电容器无内藏式

③ 结构 / 尺寸

代号	结构 / 尺寸
LA	二引出引线型
FB	片状型

④ 标称中心频率

由于四位字母数字表示。单位为赫兹 (Hz)。三位数字后面的大写字母“K”表示单位“kHz”。如果是1.0MHz (1000kHz) 或更高，将由三位数字和用来表示小数点的大写字母“M”来表示。

⑥ 初始频率公差

代号	设计
5	±0.5%
3	±0.3%
2	±0.2%
1	±0.1%
H	±0.07%
K	-0.025/0.02%

⑦ 负载容量

代号	设计
1	5pF
2	10pF
3	15pF
4	22pF
5	30/33/39pF
6	47pF

⑧ 特殊规格

代号	特殊规格
***	三位字母数字表示“特殊规格”。

对于标准产品将省略“⑧特殊规格”，而采用“①包装规格代号”。

⑨ 包装

代号	包装
-B0	散装
-A0	径向编带 H ₀ =18mm
-R0	塑料带 φ=180mm
-R1	塑料带 φ=330mm

径向编带适用于引线型，塑料带适用于片状型。

⑤ 设计

代号	设计
E□□	面积扩展模式
J□□	面积扩展模式 (闭合型)

□□表示初始频率允许偏差和负载容量。

⑧ 特殊规格

代号	特殊规格
***	三位字母数字表示“特殊规格”。

对于标准产品将省略“⑧特殊规格”，而采用“⑦包装规格代号”。

⑦ 包装

代号	包装
-B0	散装
-R1	塑料带 φ=330mm

陶瓷振荡子 (CERALOCK®)



MHz片状型 - 汽车用窄频率公差型 -

配备内藏负载电容器的紧凑封装型片状“CERALOCK”可确保极高的精确度。

村田公司的频率调整和封装专有技术，实现了负载电容器内藏式片状“CERALOCK”。

应用于汽车的片状“CERALOCK”对于世界汽车市场具有十分重要的促进作用。

如此多品种的系列产品得益于对村田原有批量生产工艺和高可靠性的不懈发掘。

特点

1. 本系列产品为具有极高精度的振荡子，其总公差小于 $\pm 3,000\text{ppm}$ 。
2. 本系列产品具有很高的可靠性，适用温度范围宽。
3. 振荡电路无需任何外接负载电容器。
4. 本系列产品具有很宽的适用温度范围。
5. 超小型且薄型振荡子。
6. 振荡电路无需任何调整。

用途

1. 组合仪表盘和控制面板
2. 安全控制装置
(防抱死制动系统、电子稳定控制系统和安全气囊等)
3. 发动机电子控制装置、电子动力转向、停车装置等
4. 车辆空调、电动车窗、免钥匙门控系统
5. 智能化汽车运输系统
(行车道保持系统、毫米波雷达等)
6. 混合动力车的电瓶控制装置



CSTCR_G15B
4.00-7.99MHz

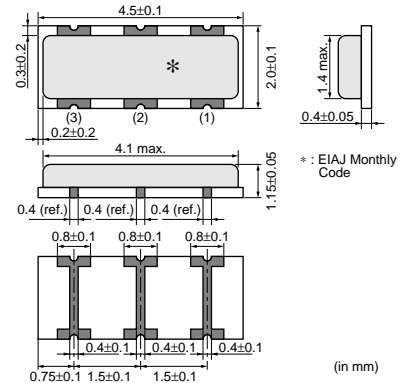

CSTCE_G15C
8.00-13.99MHz

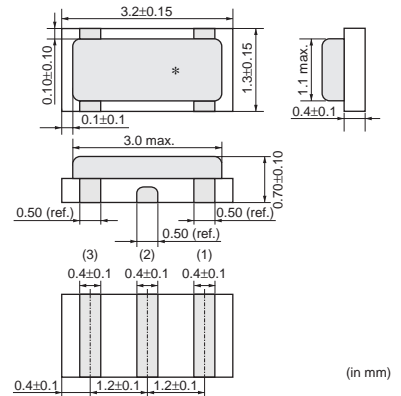

CSTCE_V13C
14.00-20.00MHz

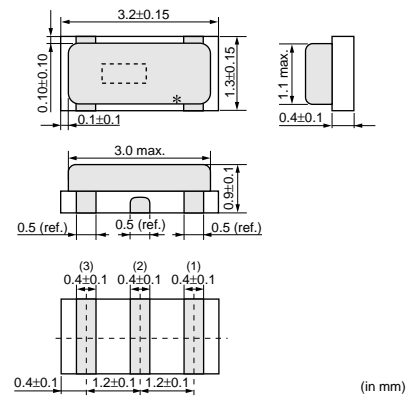

品名	振荡频率 (MHz)	初始偏差	温度稳定性 (%)	温度范围 ()
CSTCR_G15B	4.00 to 7.99	±0.1%	±0.15	-40 to 125
CSTCE_G15C	8.00 to 13.99	±0.1%	±0.13	-40 to 125
CSTCE_V13C	14.00 to 20.00	±0.1%	±0.13	-40 to 125

在不匹配的电路条件下，可能发生不规则振荡或停止振荡。请在使用前检查实际条件。

■ 振荡频率测量电路

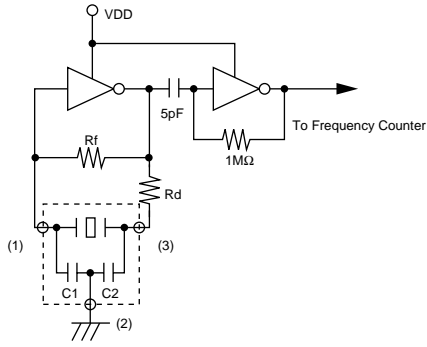

■ 标准焊盘布局尺寸

CSTCR_G15B

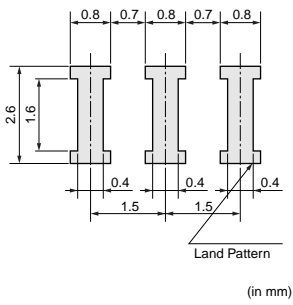

(in mm)

CSTCE_G15C

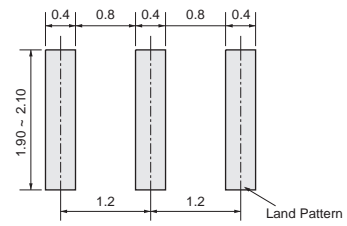

(in mm)

CSTCE_V13C

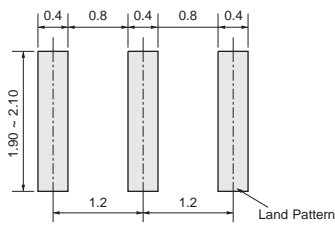

(in mm)

■ 振荡频率温度稳定性

CSTCR_G15B

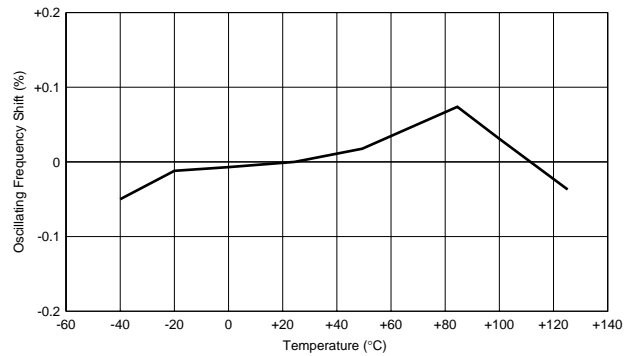

CSTCE_G15C

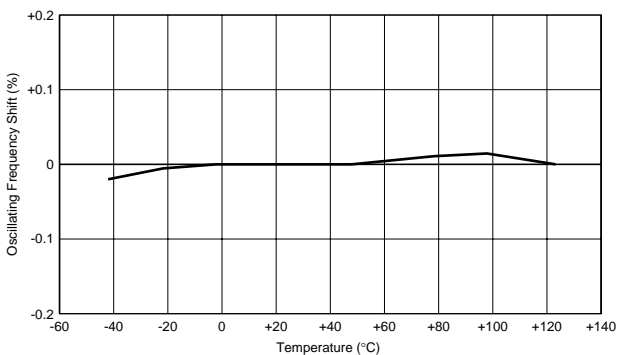

CSTCE_V13C

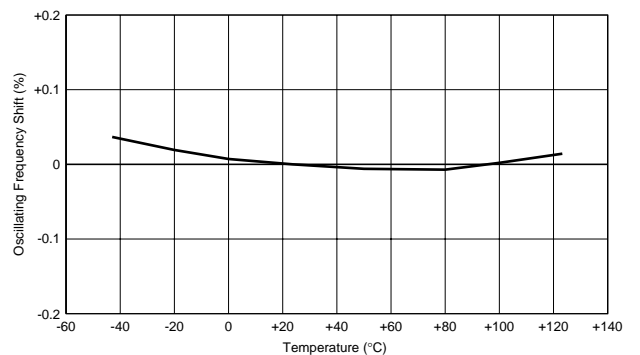

应用电路

■ TMP92CD54IF (Toshiba)

16位微型计算机

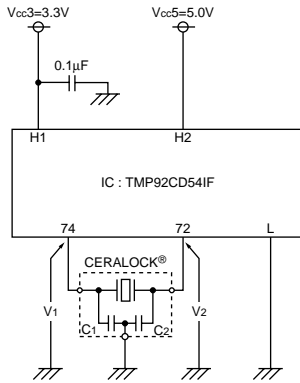

H1: 36, 68, 86
H2: 2, 4, 15, 40, 50, 61, 75
L: 1, 3, 13, 38, 51, 63, 73, 88

CERALOCK®: CSTCE10M0G15C□□-R0
C1=33pF (Typ.)
C2=33pF (Typ.)

■ MB90F387 (Fujitsu)

16位微型计算机

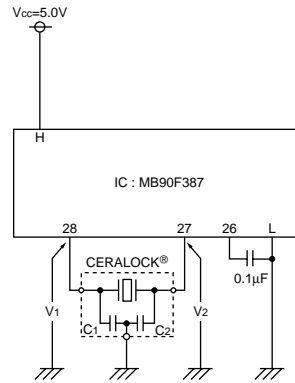

H: 1, 2, 21, 22, 24
L: 20, 23, 25, 48

CERALOCK®: CSTCE8M00G15C□□-R0
C1=33pF (Typ.)
C2=33pF (Typ.)

■ MC68HC908AZ60AVFU (Freescale)

8位微型计算机

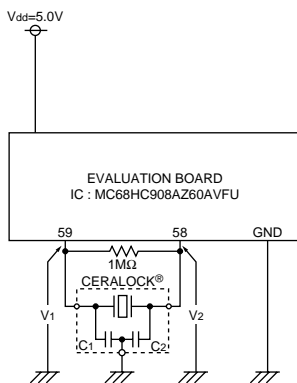

CERALOCK®: CSTCE16M0V13C-R0
C1=15pF (Typ.)
C2=15pF (Typ.)

■ ST72F561 (HS) (ST Microelectronics)

8位微型计算机

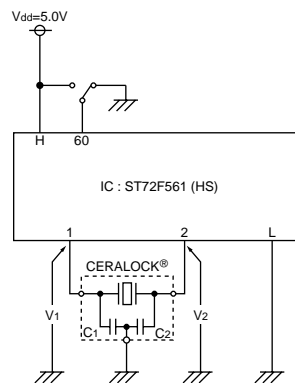

H: 9, 25, 41, 57, 58
L: 8, 24, 40, 55, 56

CERALOCK®: CSTCE8M00G15A□□-R0
C1=33pF (Typ.)
C2=33pF (Typ.)

■ uPD70F3283YGC (NEC Electronics)

32位微型计算机

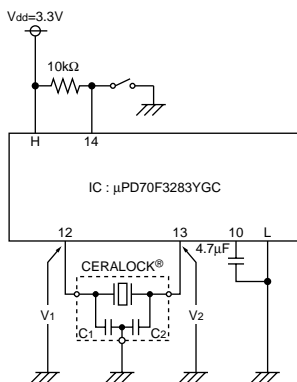

H: 1, 5, 9, 34, 70
L: 2, 8, 11, 15, 33, 69

CERALOCK®: CSTCE10M0G15C□□-R0
C1=33pF (Typ.)
C2=33pF (Typ.)

■ M30842MCT-XXXGP (Renesas)

16位微型计算机

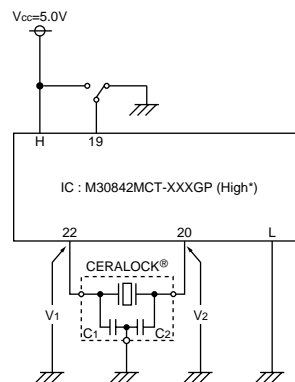

H: 23, 24, 37, 39, 59, 74, 91, 118, 122,
132, 142, 143
L: 15, 16, 21, 36, 41, 57, 76, 93,
110~113, 120, 121, 130, 140

*High: XIN-XOUT Drive Capacity Select Bit

CERALOCK®: CSTCE8M00G15C□□-R0
C1=33pF (Typ.)
C2=33pF (Typ.)

陶瓷振荡子 (CERALOCK®)



MHz片状型 - 汽车用标准频率公差型 -

配备内藏负载电容器的紧凑封装型片状“CERALOCK”可确保极高的精确度。

村田公司的频率调整和封装专有技术，实现了负载电容器内藏式片状“CERALOCK”。

应用于汽车的片状“CERALOCK”对于世界汽车市场具有十分重要的促进作用。

如此多品种的系列产品得益于对村田原有批量生产工艺和高可靠性的不懈发掘。

特点

1. 本系列产品具有很高的可靠性，适用温度范围广。
2. 振荡电路无需任何外接负载电容器。
3. 本系列产品具有很宽的适用温度范围。
4. 超小型且薄型振荡子。
5. 振荡电路无需任何调整。

用途

1. 组合仪表盘和控制面板
2. 安全控制装置
(防抱死制动系统、电子稳定控制系统和安全气囊等)
3. 发动机电子控制装置、电子动力转向、停车装置等
4. 车辆空调、电动车窗、免钥匙门控系统等
5. 电子收费系统、汽车导航系统等

2



CSTCC_G_A
2.00-3.99MHz

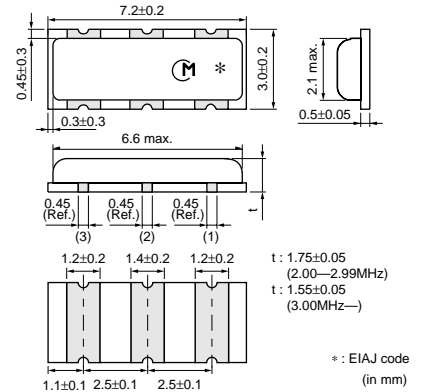

CSTCR_G_B
4.00-7.99MHz

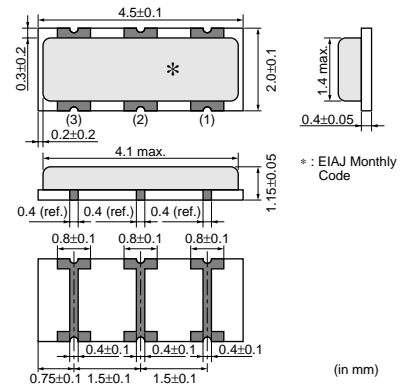

CSTCE_G_A
8.00-13.99MHz

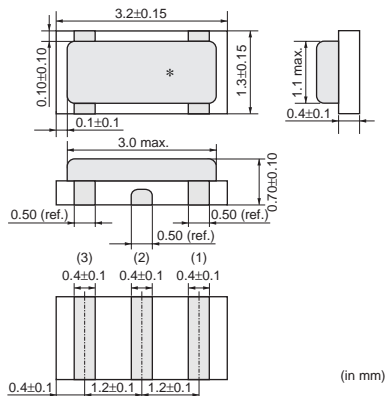

CSTCE_V_C
14.00-20.00MHz

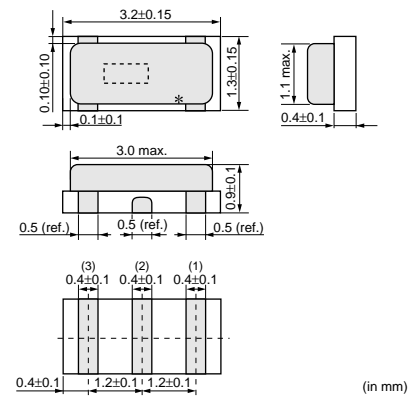

CSTCV_X_Q
20.01-70.00MHz

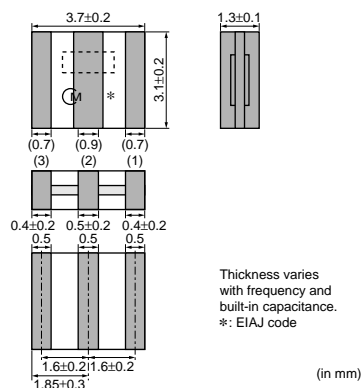

CSACV_X_Q
20.01-70.00MHz

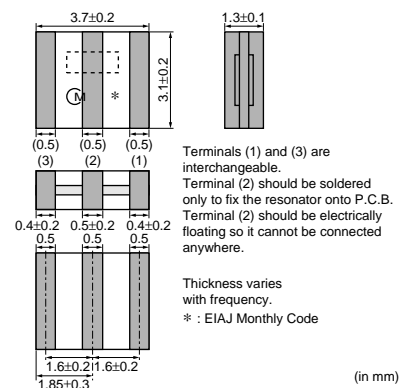

2

品名	振荡频率 (MHz)	初始偏差	温度稳定性 (%)	温度范围 ()
CSTCC_G_A	2.00 to 3.99	±0.5%	±0.4 [-0.6% to +0.3%:Built-in Capacitance 47pF type within Freq.2.00 to 3.49MHz]	-40 to 125
CSTCR_G_B	4.00 to 7.99	±0.5%	±0.15	-40 to 125
CSTCE_G_A	8.00 to 13.99	±0.5%	±0.2	-40 to 125
CSTCE_V_C	14.00 to 20.00	±0.5%	±0.15	-40 to 125
CSTCV_X_Q	20.01 to 70.00	±0.5%	±0.3	-40 to 125
CSACV_X_Q	20.01 to 70.00	±0.5%	±0.3	-40 to 125

在不匹配的电路条件下，可能发生不规则振荡或停止振荡。请在使用前检查实际条件。

■ 振荡频率测量电路

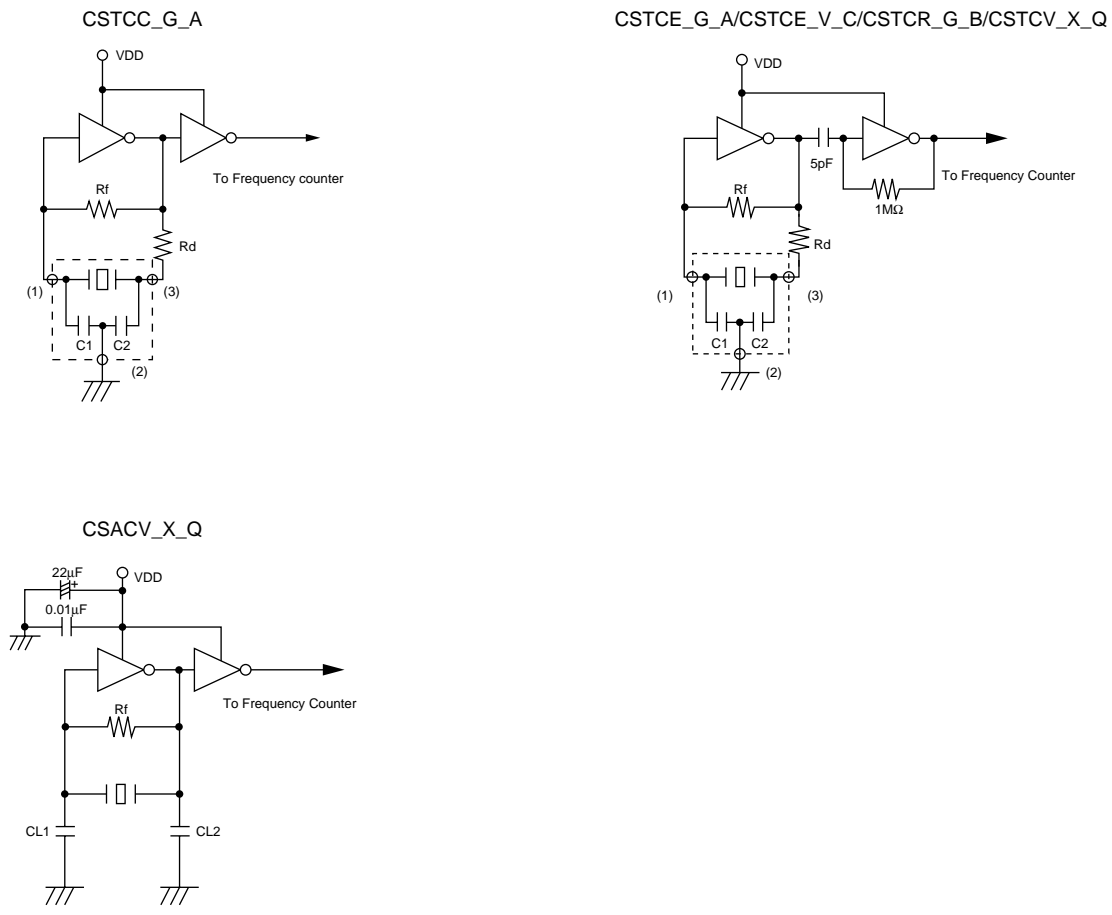

■ 标准焊盘布局尺寸

CSTCC_G_A

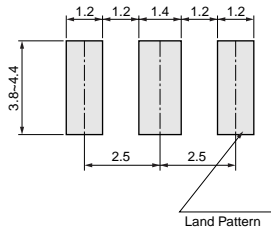

(in mm)

CSTCR_G_B

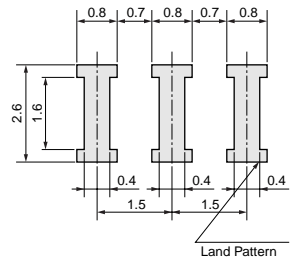

(in mm)

CSTCE_G_A

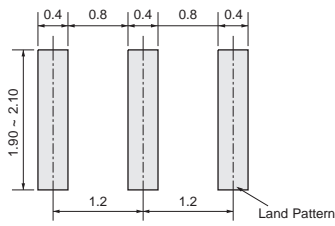

(in mm)

CSTCE_V_C

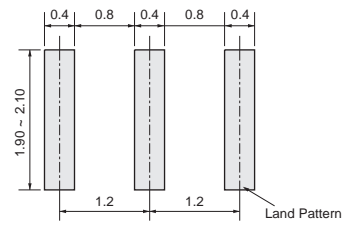

(in mm)

CSTCV_X_Q

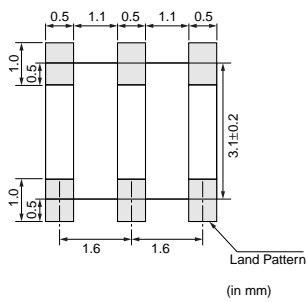

(in mm)

CSACV_X_Q

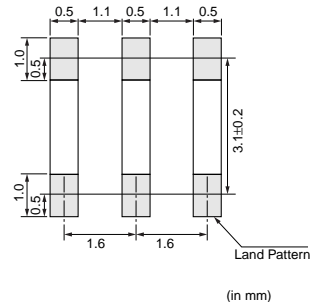

(in mm)

■ 振荡频率温度稳定性

2

CSTCC_G_A

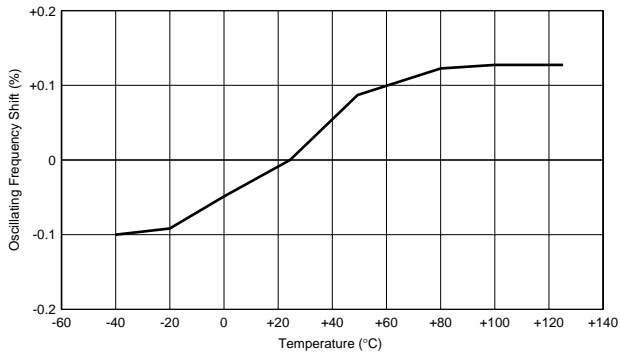

CSTCR_G_B

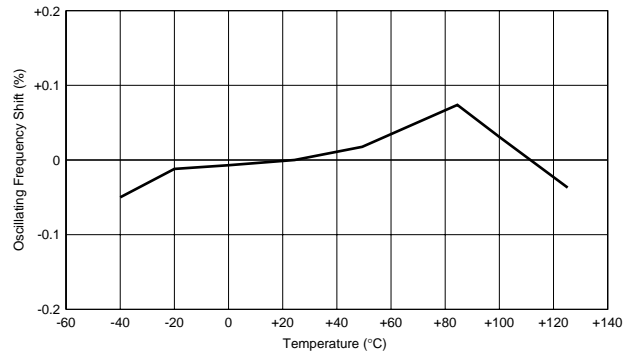

CSTCE_G_A

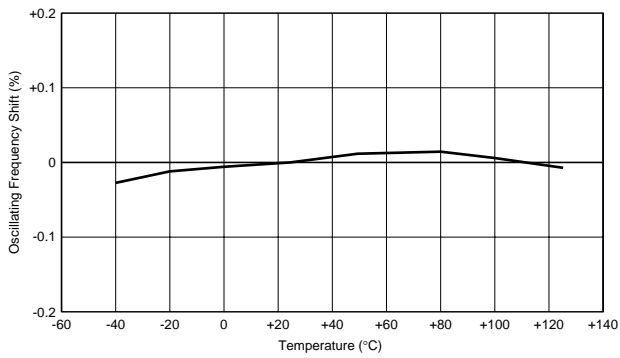

CSTCE_V_C

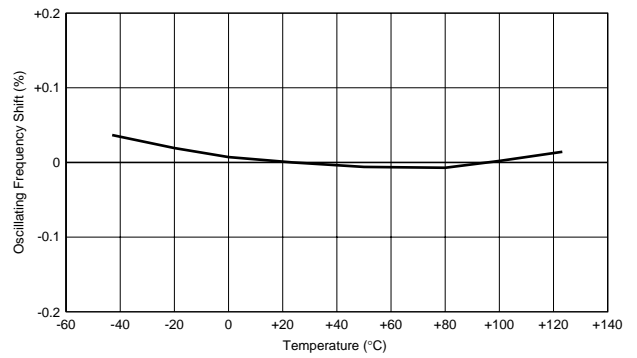

CSTCV_X_Q

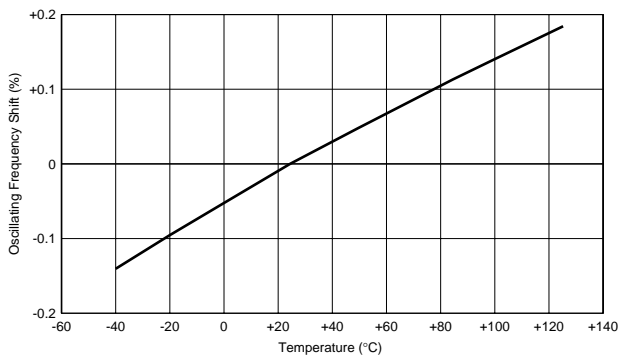

CSACV_X_Q

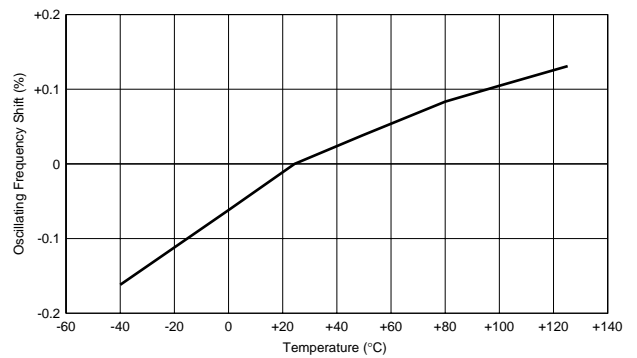

■ uPD78F9222MC-5A4 (NEC Electronics)

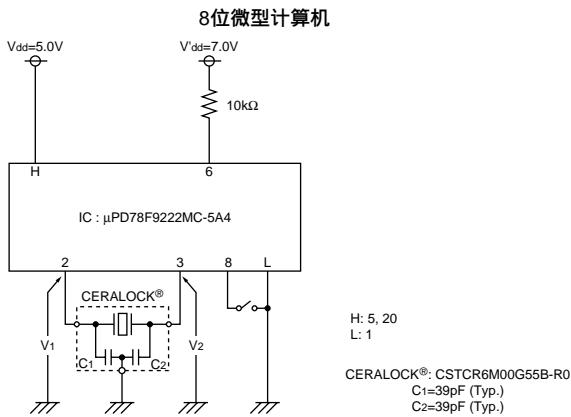

■ M30260F8AGP (Renesas)

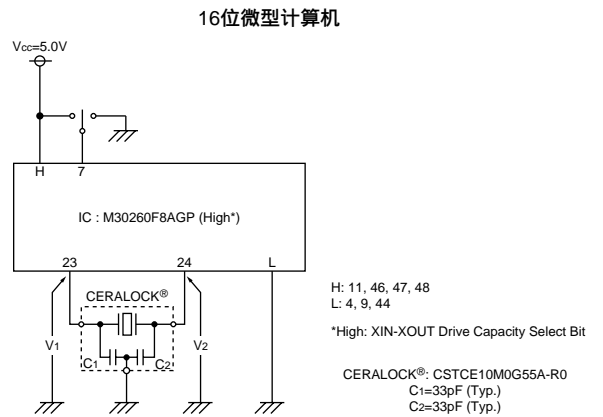

■ MB90F347D (Fujitsu)

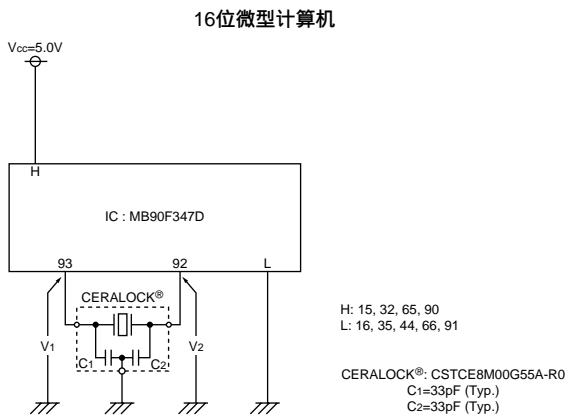

■ MC68HC908AZ60AVFU (Freescale)

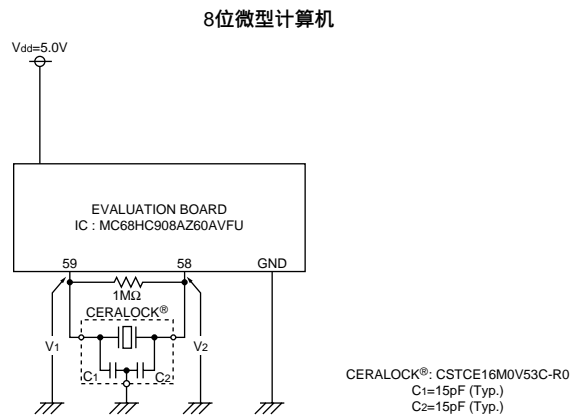

■ ST72F324J6T3 (MS) (ST Microelectronics)

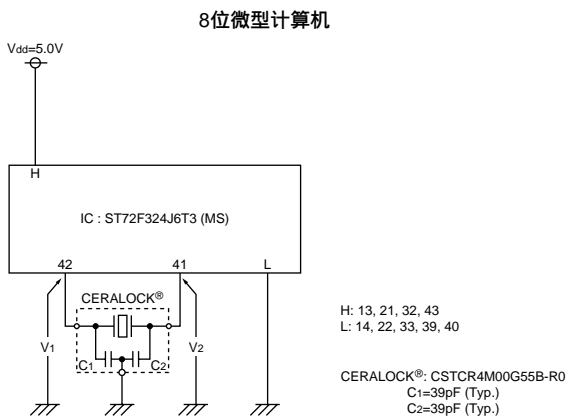

■ PIC12F675-I/P (HS) (Microchip)

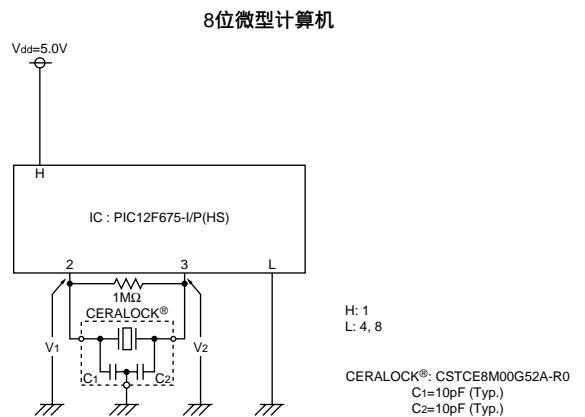

汽车用MHz片状型注意事项 (焊接与贴装)

■ CSTCC系列

1. 焊接条件

(1) 回流焊接

如右侧温度曲线所示，对振荡子施加一个热应力；然后，在自然状态下放置1小时后，对振荡子进行测量。

- (a) 预热条件为+150到+180，60到120秒钟。温度升高到+150的时间应长于30秒钟。
- (b) 加热条件为最低温度+230时不超过40秒钟，峰值温度应低于+260。

(2) 烙铁

将温度为+300±5的烙铁置于振荡子电极上方0.5mm处。将通过烙铁熔化的焊料施加到电极上3±1秒钟；然后，在自然状态下放置24小时后，对振荡子进行测量。

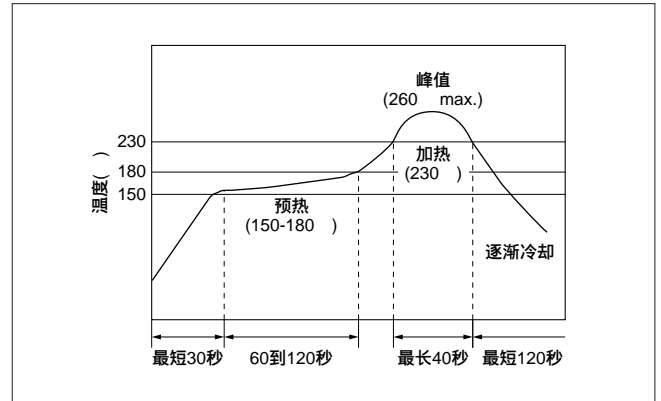

2. 清洗

(1) 清洗溶剂

HCFC、异丙醇、自来水、软化水、Clean through 750H、Pine alpha 100S、Techno care FRW

(2) 温差：dT*1

$dT \leq 60$ (dT=元件温度-溶剂温度)

*1例如：若将温度为+90的元件浸泡在温度为+60的清洗溶剂中，则dT=30。

(3) 条件

(a) 超声波清洗

使用上述溶剂，溶剂温度最高+60，清洗过程最长1分钟。
(频率：28kHz，输出：20W/L)

(b) 浸泡清洗

使用上述溶剂，溶剂温度最高+60，清洗过程最长5分钟。

(c) 喷洗或冲洗

使用上述溶剂，溶剂温度最高+60，清洗过程最长5分钟。

(4) 干燥

采用吹风方式，温度最高+80，干燥过程最长5分钟。

(5) 其他

(a) 总清洗时间不得超过10分钟。

(b) 使用氯、石油或碱性清洗溶剂对元件进行清洗，可能会损坏元件。

3. 贴装注意事项

(a) 建议使用采用光学定位功能的贴装机贴装元件。

机械力过大可能会损坏元件。请在进行批量生产之前，确保使用贴装机进行评估。不要使用采用机械定位的贴装机。请预先与村田制作所联系，以获得详情。

(b) 请确保在您的应用电路中对元件进行过彻底评估。

(c) 焊接时请不要对元件和端子施加过大的机械压力。

汽车用MHz片状型注意事项 (焊接与贴装)

■ CSTCR/CSTCE_V系列

1. 焊接条件

(1) 回流焊接

如右侧温度曲线所示，对振荡子施加一个热应力；然后，在自然状态下放置1小时后，对振荡子进行测量。

- (a) 预热条件为+150到+180，60到120秒钟。温度升高到+150的时间应长于30秒钟。
- (b) 加热条件为最低温度+230时不超过40秒钟，峰值温度应低于+260。

(2) 烙铁

将温度为+350±5的烙铁置于振荡子电极上方0.5mm处。将通过烙铁熔化的焊料施加到电极上3±1秒钟；然后，在自然状态下放置24小时后，对振荡子进行测量。

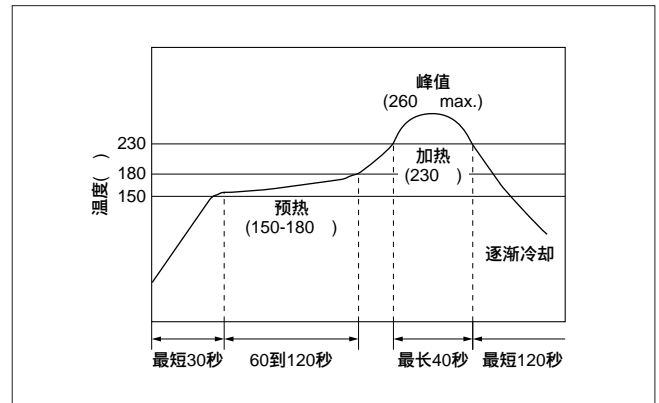

2. 清洗 (汽车型)

(1) 清洗溶剂

HCFC、异丙醇、自来水、软化水、Clean through 750H、Pine alpha 100S、Techno care FRW

(2) 温差：dT*1

$dT \leq 60$ (dT=元件温度-溶剂温度)

*1例如：若将温度为+90的元件浸泡在温度为+60的清洗溶剂中，则dT=30。

(3) 条件

(a) 超声波清洗

使用上述溶剂，溶剂温度最高+60，清洗过程最长1分钟。
(频率：28kHz，输出：20W/L)

(b) 浸泡清洗

使用上述溶剂，溶剂温度最高+60，清洗过程最长5分钟。

(c) 喷洗或冲洗

使用上述溶剂，溶剂温度最高+60，清洗过程最长5分钟。

(4) 干燥

采用吹风方式，温度最高+80，干燥过程最长5分钟。

(5) 其他

- (a) 总清洗时间不得超过10分钟。
- (b) 使用氯、石油或碱性清洗溶剂对元件进行清洗，可能会损坏元件。

3. 贴装注意事项

- (a) 建议使用采用光学定位功能的贴装机贴装元件。机械力过大可能会损坏元件。请在进行批量生产之前，确保使用贴装机进行评估。不要使用采用机械定位的贴装机。请预先与村田制作所联系，以获得详情。
- (b) 请确保在您的应用电路中对元件进行过彻底评估。
- (c) 焊接时请不要对元件和端子施加过大的机械压力。

汽车用MHz片状型注意事项 (焊接与贴装)

■ CSTCE_G系列

1. 焊接条件

(1) 回流焊接

如右侧温度曲线所示，对振荡子施加一个热应力；然后，在自然状态下放置1小时后，对振荡子进行测量。

- (a) 预热条件为+150到+180，60到120秒钟。温度升高到+150的时间应长于30秒钟。
- (b) 加热条件为最低温度+230时不超过40秒钟，峰值温度应低于+260。

(2) 烙铁

将温度为 $+330 \pm 5$ 的烙铁置于振荡子电极上方0.5mm处。将通过烙铁熔化的焊料施加到电极上 3 ± 1 秒钟；然后，在自然状态下放置24小时后，对振荡子进行测量。

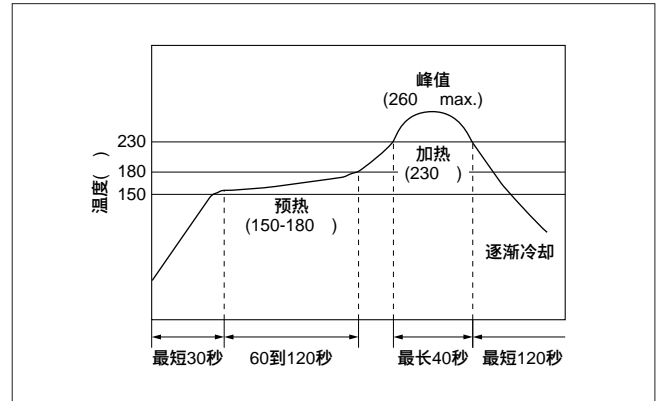

2. 清洗 (汽车型)

(1) 清洗溶剂

HCFC、异丙醇、自来水、软化水、Clean through 750H、Pine alpha 100S、Techno care FRW

(2) 温差：dT*1

$dT \leq 60$ (dT=元件温度-溶剂温度)

*1例如：若将温度为+90的元件浸泡在温度为+60的清洗溶剂中，则dT=30。

(3) 条件

(a) 超声波清洗

使用上述溶剂，溶剂温度最高+60，清洗过程最长1分钟。
(频率：28kHz，输出：20W/L)

(b) 浸泡清洗

使用上述溶剂，溶剂温度最高+60，清洗过程最长5分钟。

(c) 喷洗或冲洗

使用上述溶剂，溶剂温度最高+60，清洗过程最长5分钟。

(4) 干燥

采用吹风方式，温度最高+80，干燥过程最长5分钟。

(5) 其他

(a) 总清洗时间不得超过10分钟。

(b) 使用氯、石油或碱性清洗溶剂对元件进行清洗，可能会损坏元件。

3. 贴装注意事项

(a) 建议使用采用光学定位功能的贴装机贴装元件。

机械力过大可能会损坏元件。请在进行批量生产之前，确保使用贴装机进行评估。不要使用采用机械定位的贴装机。请预先与村田制作所联系，以获得详情。

(b) 请确保在您的应用电路中对元件进行过彻底评估。

(c) 焊接时请不要对元件和端子施加过大的机械压力。

汽车用MHz片状型注意事项 (焊接与贴装)

■ CSTCV/CSACV系列

1. 焊接条件

(1) 回流焊接

如右侧温度曲线所示，对振荡子施加一个热应力；然后，在自然状态下放置1小时后，对振荡子进行测量。

- (a) 预热条件为+150到+180，60到120秒钟。温度升高到+150的时间应长于30秒钟。
- (b) 加热条件为最低温度+230时不超过40秒钟，峰值温度应低于+260。

(2) 烙铁

将温度为+350±5的烙铁置于振荡子电极上方0.5mm处。将通过烙铁熔化的焊料施加到电极上3±1秒钟；然后，在自然状态下放置24小时后，对振荡子进行测量。

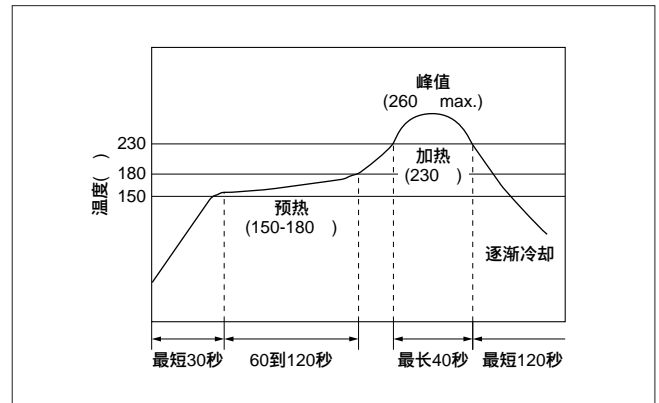

2. 清洗

(1) 清洗溶剂

HCFC、异丙醇、自来水、软化水、Clean through 750H、Pine alpha 100S、Techno care FRW

(2) 温差：dT*1

$dT \leq 60$ (dT=元件温度-溶剂温度)

*1例如：若将温度为+90的元件浸泡在温度为+60的清洗溶剂中，则dT=30。

(3) 条件

(a) 超声波清洗

使用上述溶剂，溶剂温度最高+60，清洗过程最长1分钟。
(频率：28kHz，输出：20W/L)

(b) 浸泡清洗

使用上述溶剂，溶剂温度最高+60，清洗过程最长5分钟。

(c) 喷洗或冲洗

使用上述溶剂，溶剂温度最高+60，清洗过程最长5分钟。

(4) 干燥

采用吹风方式，温度最高+80，干燥过程最长5分钟。

(5) 其他

(a) 总清洗时间不得超过10分钟。

(b) 使用氯、石油或碱性清洗溶剂对元件进行清洗，可能会损坏元件。

3. 贴装注意事项

(a) 建议使用采用光学定位功能的贴装机贴装元件。

有些情况下，采用机械定位的贴装机可能会对元件施加过大的机械力，可能导致该陶瓷振荡子损坏。在使用采用机械定位的贴装机安装该产品之前，请联系村田制作所以获得帮助。

(b) 请确保在您的应用电路中对元件进行过彻底评估。

(c) 焊接时请不要对元件和端子施加过大的机械压力。

汽车用MHz片状型注意事项

■ 注意事项 (保管与使用条件)

1. 产品保管条件

请将本产品存放在温度和湿度适宜的室内。避免存放在温度变化范围较大的场所。产品的存放应满足下列条件：

温度: - 10至40

湿度: 相对湿度15至85%

2. 有效期和保管

产品有效期 (保存期) 为交货后6个月，但其前提条件是存放在封闭和未开封的包装箱内。请在交货后6个月内使用本产品。如长期存放后 (超过6个月)，应谨慎使用，因为产品的可焊性会降低和 / 或形成锈斑。

请定期检查和确认该产品的可焊性及其使用特性。

3. 产品保管注意事项

- (1) 不得将本产品存放在含有腐蚀性化学环境 (酸、碱、盐基、有机气体和硫化物等) 中。否则，会降低其质量特性和可焊接性。
- (2) 不得在无任何衬垫的情况下，将本产品直接放置在地面上，以避免受潮和生锈。
- (3) 不得将本产品存放在湿热、阳光直射和有振动源的场所。
- (4) 请在拆开包装后立即使用本产品。否则，会因不当保管条件而导致其质量特性和可焊接性的降低。
- (5) 应轻拿轻放本产品，以免导致陶瓷元件产生裂纹。

4. 其他

可以对元件进行保形涂层。

但应对树脂材料、固化温度和其他工艺条件进行评估，以确保维持稳定的电气特性。

请在使用该产品之前与我公司销售代表或工程师联系。

■ 注意事项 (额定值)

如果施加过大的机械压力，元件可能会损坏。

■ 注意事项 (使用方面)

在不匹配的电路条件下，“CERALOCK”可能会停止振荡或出现振荡不规则的现象。

汽车用MHz片状型包装

■ 最少订购数量

品名	塑料带 ø180mm	塑料带 ø330mm	散装	尺寸
CSTCC_G_A	2,000	6,000	500	a
CSTCR_G_B	3,000	9,000	500	a
CSTCR_G15B	3,000	9,000	500	a
CSTCE_G_A	3,000	9,000	500	b
CSTCE_G15C	3,000	9,000	500	b
CSTCE_V_C	3,000	9,000	500	b
CSTCE_V13C	3,000	9,000	500	b
CSTCV_X_Q	2,000	6,000	500	a
CSACV_X_Q	2,000	6,000	500	a

订购数量必须是上面所示“最少订购数量”的整数倍。

(个)

■ 卷盘尺寸

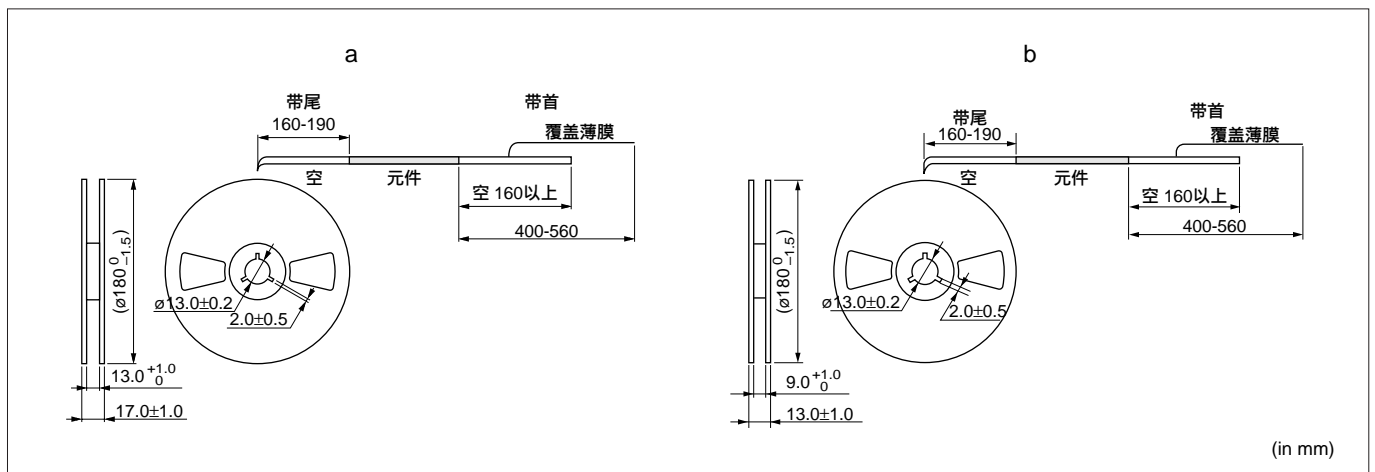

■ 编带包装尺寸

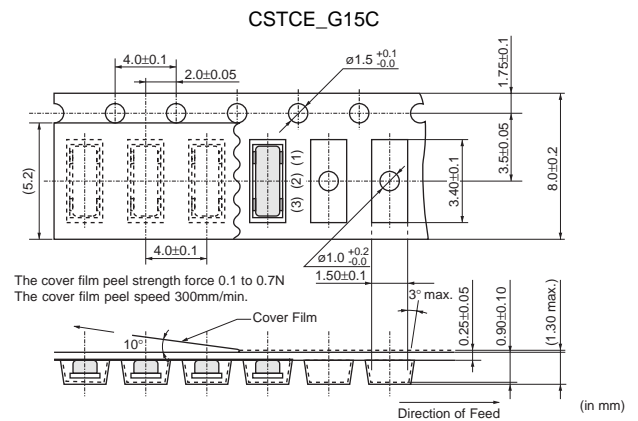
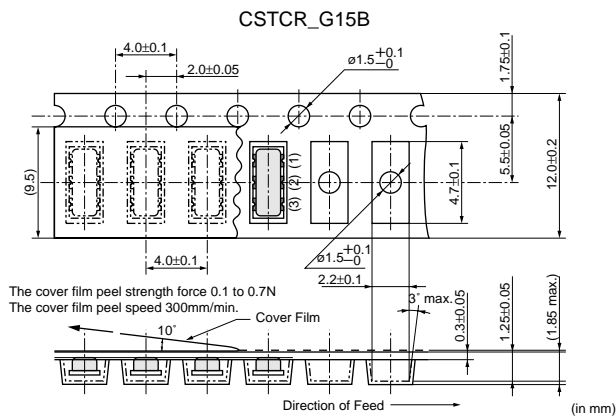

接下页。

汽车用MHz片状型包装

☐ 接上页

■ 编带包装尺寸

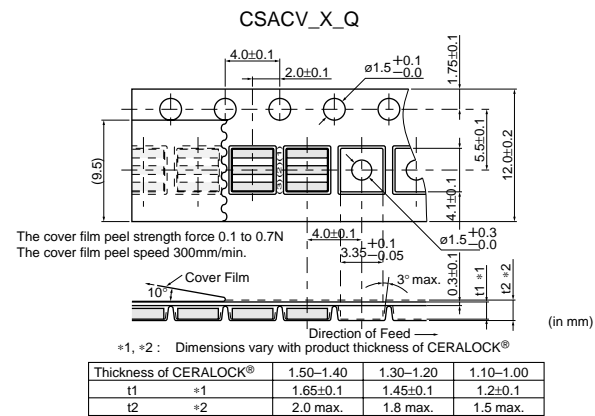
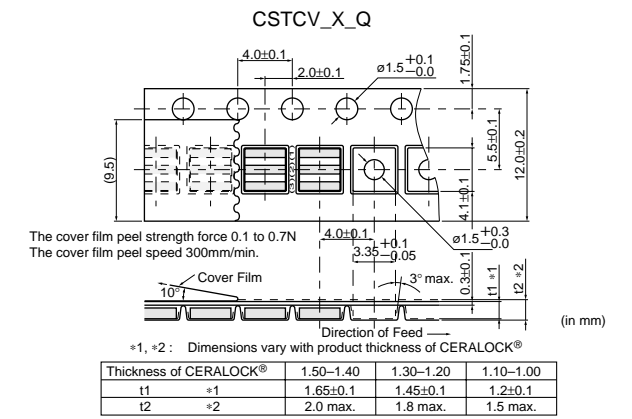
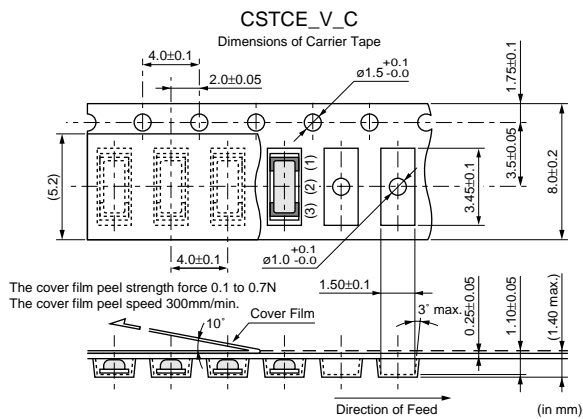
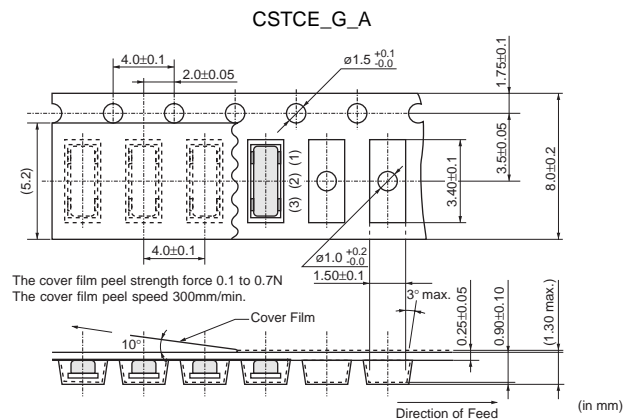
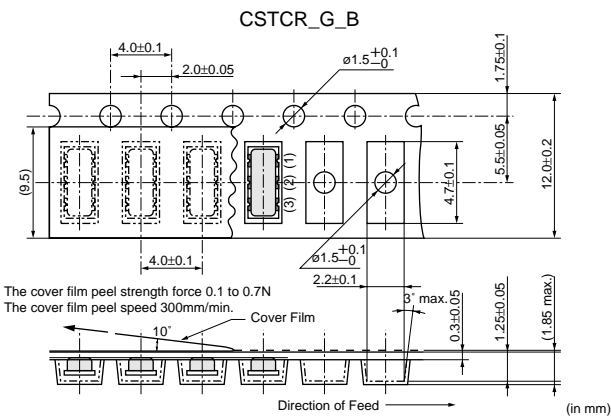
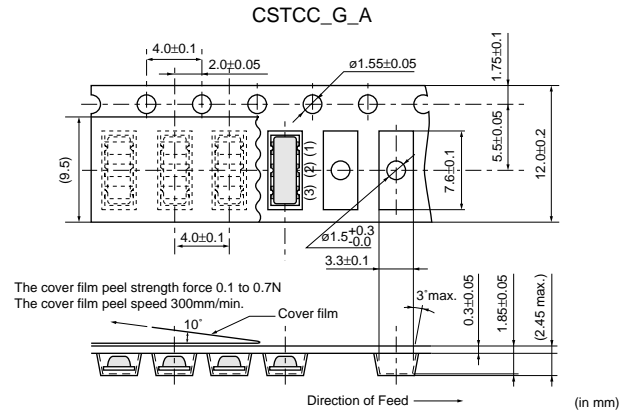
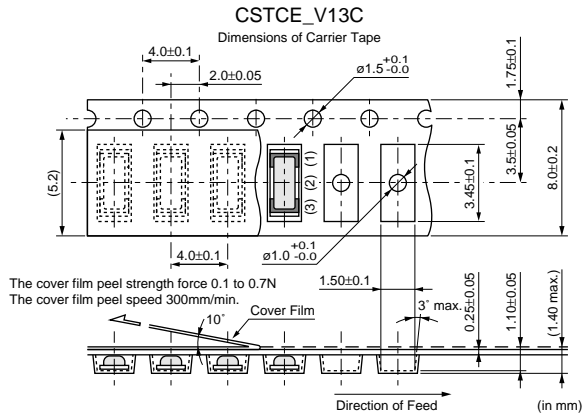

注：

1. 出口管制

<对于日本国外客户>

不应该通过任何渠道将村田产品用于或者销售给下列用途的设计、开发、生产、利用、维护保养或者运行，或者用作下列用途：（1）武器（大规模杀伤性武器（核武器、化学武器或生物武器或导弹）或常规武器），或者（2）专门为军事最终用途或军事最终用户的应用而设计的产品或系统。

<对于日本国内客户>

根据日本“海外流通以及对外贸易管制法”（Foreign Exchange and Foreign Trade Control Law）受到管制的产品在出口时必须办理出口许可证。

2. 若将本目录中的产品用于需要极高可靠性以防直接危及第三方生命、身体或财产的下列用途时，或当其中产品用于本目录规定以外的用途时，请提前与我公司销售代表或产品工程师联系。

飞行设备 宇航设备 海底设备 电厂设备 医疗设备 运输设备（汽车、火车、船舶等）
交通信号设备 防灾/预防犯罪设备 数据处理设备 与上述用途具有类似复杂性和（或）可靠性要求的其它用途

3. 本目录中的产品规格以截止2006年7月的为准。规格若有变更，或若其中产品停产，恕不另行通知。请在订购之前向我公司销售代表或产品工程师查询。若有任何疑问，请与我公司销售代表或产品工程师联系。

4. 请阅读本产品目录中的产品规格，以及有关保管、使用环境、规格上的注意事项、装配时的注意事项、使用时的注意事项的注1注意事项，以免发生冒烟和（或）燃烧等。

5. 本目录因没有足够的空间说明详细规格，仅载明标准规格。因此，在订购产品之前，敬请核准其规格或者办理产品规格表。

6. 请注意，对由于使用我公司产品和（或）本产品目录中所述或记载的产品信息而发生有关我公司和（或）第三方知识产权及其它权利的冲突或争端，我公司概不负责，除非另有规定。由此而论，未经我公司许可，禁止自作主张将上述授权权利转授任何第三方。

7. 我公司在生产过程中未使用蒙特利尔议定书（Montreal Protocol）规定的消耗臭氧层物质（ODS）。

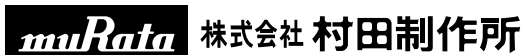

<http://www.murata.com/cn/>

<总公司> 株式会社 村田制作所
京都府长冈京市东神足1丁目10番1号 邮政编码617-8555
电话: 81-75-951-9111

<海外营业部> 东京都涩谷区涩谷3丁目29番地12号 邮政编码150-0002
电话: 81-3-5469-6123 传真: 81-3-5469-6155
E-mail: intl@murata.co.jp

<台湾> 台湾村田股份有限公司 台北营业部
台湾台北市中山北路2段44号中山大楼14楼A室
电话: 886-2-2562-4218 传真: 886-2-2536-6721
E-mail: mtb1@murata.co.jp

<香港> 村田有限公司
香港九龙尖沙咀弥敦道132美丽华大厦810-814室
电话: 852-2376-3898 传真: 852-2375-5655
E-mail: enquiry@murata.com.hk

<中国> 北京村田电子有限公司
北京市顺义县天竺镇天竺空港工农业区天柱路11号
邮政编码: 101312
电话: 86-10-8048-6622 传真: 86-10-8048-6665
E-mail: BS222@murata.co.jp

村田电子贸易(天津)有限公司
天津市和平区南京路189号津汇广场1号楼1501室
邮政编码: 300051
电话: 86-22-8319-1655 传真: 86-22-8319-1656
E-mail: mctsales@murata.co.jp

村田电子贸易(深圳)有限公司
深圳市福田区福中三路1006号诺德金融中心29层
邮政编码: 518026
电话: 86-755-8202-2080 传真: 86-755-8202-2380
E-mail: enquiry@sz.murata.com.cn

村田电子贸易(上海)有限公司
上海市长宁区兴义路8号万都中心大厦1201室
邮政编码: 200336
电话: 86-21-6270-0611/2/3 传真: 86-21-6270-0614